

XT S 868

TECHNISCHE MERKMALE

Speisung	2 Batterien L91 AA 1.5 V
Übertragungsfrequenz	868 MHz
Nennreichweite	MAX 20 m
Max. Anzahl der Sicherheitskontaktleisten 2	
Max Reaktionszeit	76 ms
Technologie Sicherheitskontakt-	- Mechanik (mit NC Kontakt)
leisten	- Ohmscher Widerstand
Schutzgrad	IP55
Betriebstemperatur	-20 °C +55 °C
Abmessungen MAX Raumbedarf (HxLxT)	158.5 x 50 x 31.5 mm

1. INSTALLATION

i Die Kabel müssen nach unten gerichtet sein 1. In jede Kabelverschraubung nur jeweils ein Kabel einführen. Die nicht verwendete Kabelverschraubung schließen (mitgelieferter Deckel).

Den Sockel des Senders auf einer ebenen Fläche in der beweglichen oder fest eingebauten Teil der Anlage befestigen 2. Der Sender muss so angeordnet sein, dass die Sicherheitskontaktleisten problemlos montiert werden können.

- Befestigung auf Stahl, Aluminium, Holz: 2 Schrauben 2.9 x 13 UNI EN ISO 15481.
- Befestigung auf Ziegeln, Beton: 2 Ankerschrauben 5 x 25 und Zylinderkopfschrauben.

! Für eine einwandfreie Funktionstüchtigkeit des Systems sind die Sender so anzuordnen, dass sich in ihrem Umfeld keine Hindernisse befinden; keine metallischen Abdeckungen verwenden.

2. ANSCHLÜSSE

Jeder Sender hat 2 BAND-Eingänge, an die mechanische Schaltleisten (mit NC-Kontakt) oder resistive Schaltleisten (8k2) angeschlossen werden können.

An den BAND-Eingang angeschlossen werden können: eine oder mehrere mechanische Schaltleisten in Serie oder eine resistive Schaltleiste oder 2 resistive Schaltleisten in Serie mit einem einzigen Endwiderstand 8k2. Der installierte Schaltleistentyp wird über die DIP-Schalter eingestellt.

1. Sicherheitsschaltleisten an die Eingänge BAND1 oder BAND2 anschließen. Der nicht verwendete BAND-Eingang muss überbrückt und über den DIP-Schalter als mechanische Schaltleiste eingestellt werden.

i Werkseitig ist der BAND2-Eingang überbrückt und als mechanische Schaltleiste eingestellt. Vor dem Anschließen der Schaltleisten an den BAND2-Eingang die Überbrückung entfernen.

2. Einstellen der DIP-Schalter:

	DIP1 = BAND 1	DIP2 = BAND 2
8k2	ON	ON
Mechanisch (mit NC-Kontakt)	OFF	OFF

3. Batterien einsetzen, dabei auf die Polarität achten 3-A.

DE

4. Batteriestecker anstecken 3-B.
5. Funktion jeder Schaltleiste im aktivierten und nicht aktivierten Zustand anhand der LED auf dem Sender überprüfen:

	Schaltleiste aktiviert	Schaltleiste nicht aktiviert
LED ON		Fehler Anschluss/Einstellung Schaltleiste
LED OFF	Fehler Anschluss/Einstellung Schaltleiste oder Störung	

6. Sender auf dem Empfänger speichern (zur Vorgehensweise siehe die Anleitungen für XR S 868).

! Für ein korrektes Funktionieren des Systems darf jeder Sender auf nur einem Empfänger gespeichert werden.

7. Nach Überprüfung der korrekten Funktionsweise auf dem Empfänger XT S 868 4 schließen.

3. AUSTAUSCH EINES SENDERS

i Gemäß Anleitungen des XR S 868 vorgehen.

4. AUSTAUSCH DER BATTERIEN

Wenn der Empfänger den niedrigen Stand der Batterie am Sender mittels LED und TON alle 5 Sekunden anzeigt, sind die Batterien zu ersetzen.

1. Den Verbinder der Batterien 3-B trennen.
2. Die Batterien unter Beachtung der Polarität 3-A austauschen.
3. Den Verbinder der Batterien 3-B wieder anschließen.

i Nach dem Ersatz der Batterien braucht die Speicherung am Empfänger nicht wiederholt zu werden.

CE-ERKLÄRUNG

Der Hersteller

Firmenbezeichnung: FAAC S.p.A. Soc. Unipersonale

Adresse: Via Calari, 10 - 40069 Zola Predosa BOLOGNA - ITALIEN

erklärt hiermit, dass die folgenden Produkte:

Beschreibung: Funksystem für den Anschluss von druckempfindlichen Schutzeinrichtungen (PSPE) an Motorisierungssysteme von Türen/Toren

Modell: XR S 868, XT S 868;

den folgenden anwendbaren EU-Rechtsvorschriften entsprechen:

R&TTE-Richtlinie 1999/5/EG; Maschinenrichtlinie 2006/42/EC; RoHS-Richtlinie 2011/65/UE

Darüber hinaus wurden folgende harmonisierte Normen angewandt:

EN 13849-1:2008/AC:2009 CAT 2 PL "d"; EN 13849-2:2004; EN 12100:2012; EN 12978:2003+A1; EN 61000-6-2:2005; EN 61000-6-3:2007/A1:2011; ETSI EN 301 489-1 V1.9.2:2011; ETSI EN 301 489-3 V1.6.1:2013; EN 300 220-2 V2.4.1:2012; EN 60204-1:2006+A1:2009; EN 60950-1:2006+A11:2009+A1:2010+A2:2013; EN 60950-1:2006+A12:2011; EN 60215:1989+A1:1992+A2:1994

Bologna, 01.01.2016 CEO

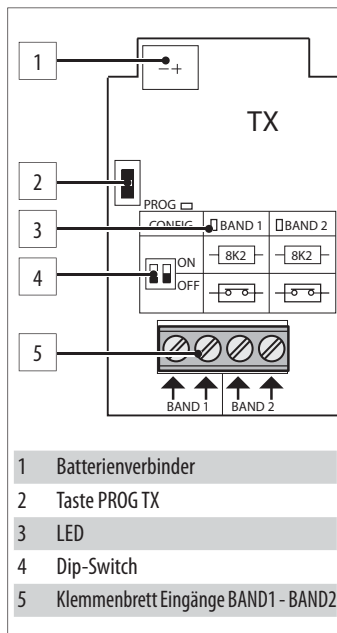

- 1 Batterienverbinder
- 2 Taste PROG TX
- 3 LED
- 4 Dip-Switch
- 5 Klemmbrett Eingänge BAND1 - BAND2

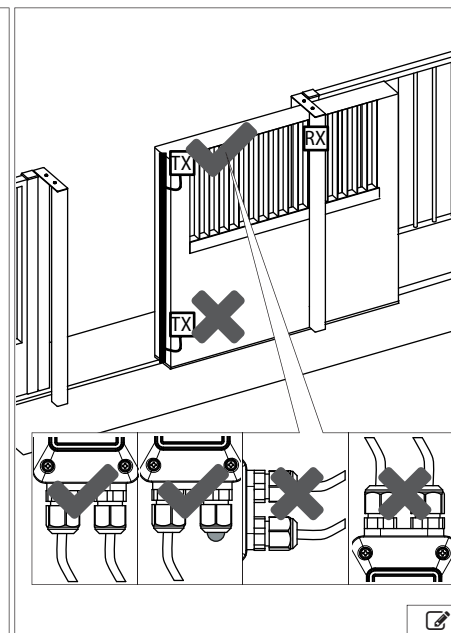

FAAC

XT S 868 p/n 787012

A 787 xxx (xxx xxx xxx xx) xxx MHz

Made in Spain

CE 0341

B C

D

BESCHREIBUNG DES ETIKETTS

- Kennnummer des Modells
- Die Anweisungen lesen
- Gemäß den geltenden gesetzlichen Vorschriften entsorgen
- Bezugsinformationen benannte Stelle (notified body)

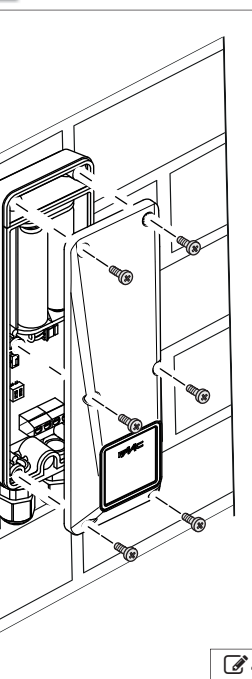
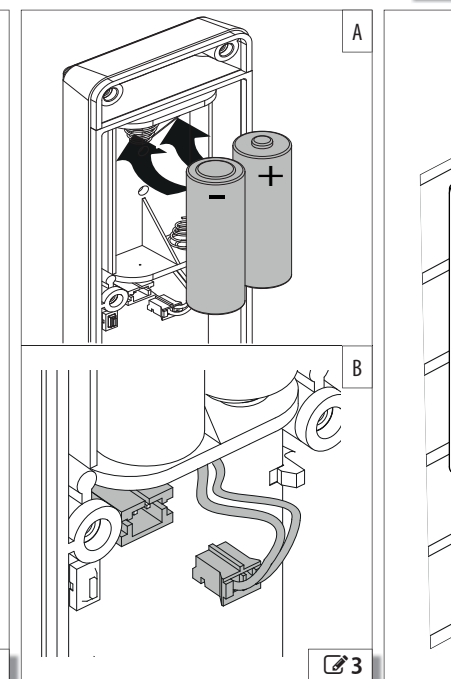
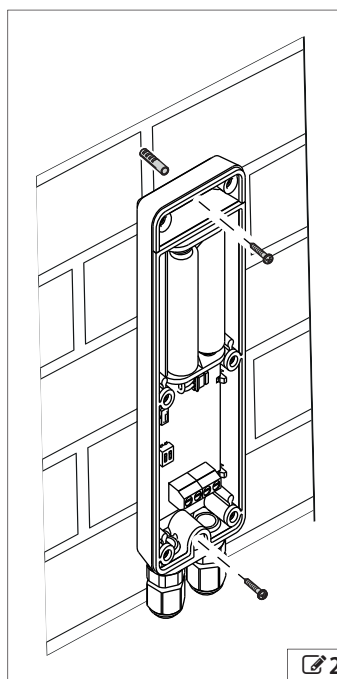

2

3

4

FAAC S.p.A. Soc. Unipersonale
Via Calari, 10 - 40069 Zola Predosa BOLOGNA - ITALY
Tel. +39 051 61724 - Fax +39 051 758518
www.faac.it - www.faacgroup.com

FAAC